

JZ-97 ϕ -M-8Zf

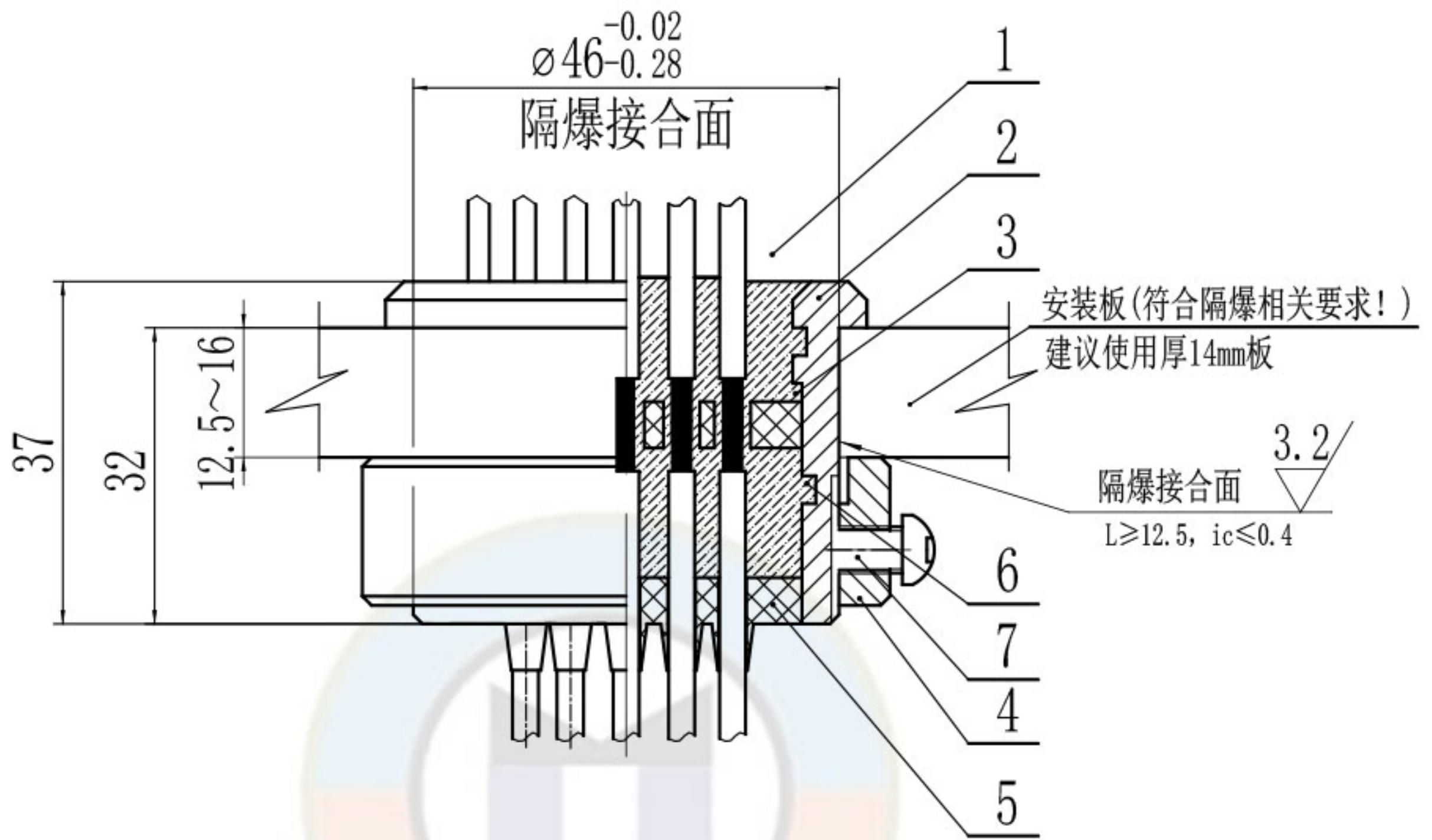

技术要求

1. 本产品应符合GB/T 3836-2021、Q/MK MA0205-2022企业标准进行生产制造。
2. 隔板两端用环氧树脂浇封, 两端浇封部分的厚度都不小于5毫米。
3. 浇封料不允许存在裂缝, 剥落, 收缩, 分解, 软化等缺陷。
3. 隔爆面不得有伤痕等缺陷。

技术参数

1. 通讯介质为 网线。
2. 网线型号为: 超五类网线。

| | | | | | | | | |
|----------|------|--------------------|------------|-----------|-------------|------------|-------------|----------------------|
| D | 7 | GB65-85 | 螺钉 5 | 1 | | | | |
| | 6 | 本图 | 环氧树脂 | | H59-1或H62黄铜 | | | |
| | 5 | FT-30F | 封头 | 1 | 阻燃丁腈橡胶 | | | 煤科电器通用件 |
| | 4 | SJ- $\phi 46$ (JZ) | 锁紧螺母 | 1 | H59-1或H62黄铜 | | | 煤科电器通用件 |
| | 3 | FT-30G | 隔板 | 1 | 丁腈橡胶或环氧树脂 | | | 煤科电器通用件 |
| | 2 | TT- $\phi 46$ (JZ) | 铜套 | 1 | H59-1或H62黄铜 | | | 煤科电器通用件 |
| | 零件代号 | 1 | DX-G | 通讯介质 | 8 | 网线 | | |
| 借(通)用件登记 | 序号 | 代 号 | 名 称 | 数量 | 材 料 | 单 件 重 | 总 计 量 | 备 注 |
| 旧底图总号 | | | | JZ8-W | | | 无锡煤科电器有限公司 | |
| 底图总号 | | | | 隔爆型网线穿墙端子 | | | | |
| 标记 | 处数 | 分区 | 更改文件号 | 签名 | 年月日 | 阶段标记 | 重量 | 比例 |
| 签 字 | 设计 | zouxyuan | 2023-06-08 | 标准化 | | | | 1:1 |
| | 校核 | | | 工艺 | | | | |
| 日期 | 主管设计 | | | 审核 | zoufb | 2023-06-08 | | JZ8-W- $\phi 46$ -ZT |
| | | | | 批准 | | | 共 1 张 第 1 张 | 版本 DW23F08 替代 |

1

2

3

4

(ZJ) 97 Φ-fS

其余 $\frac{6.3}{\nabla}$

A

B

C

D

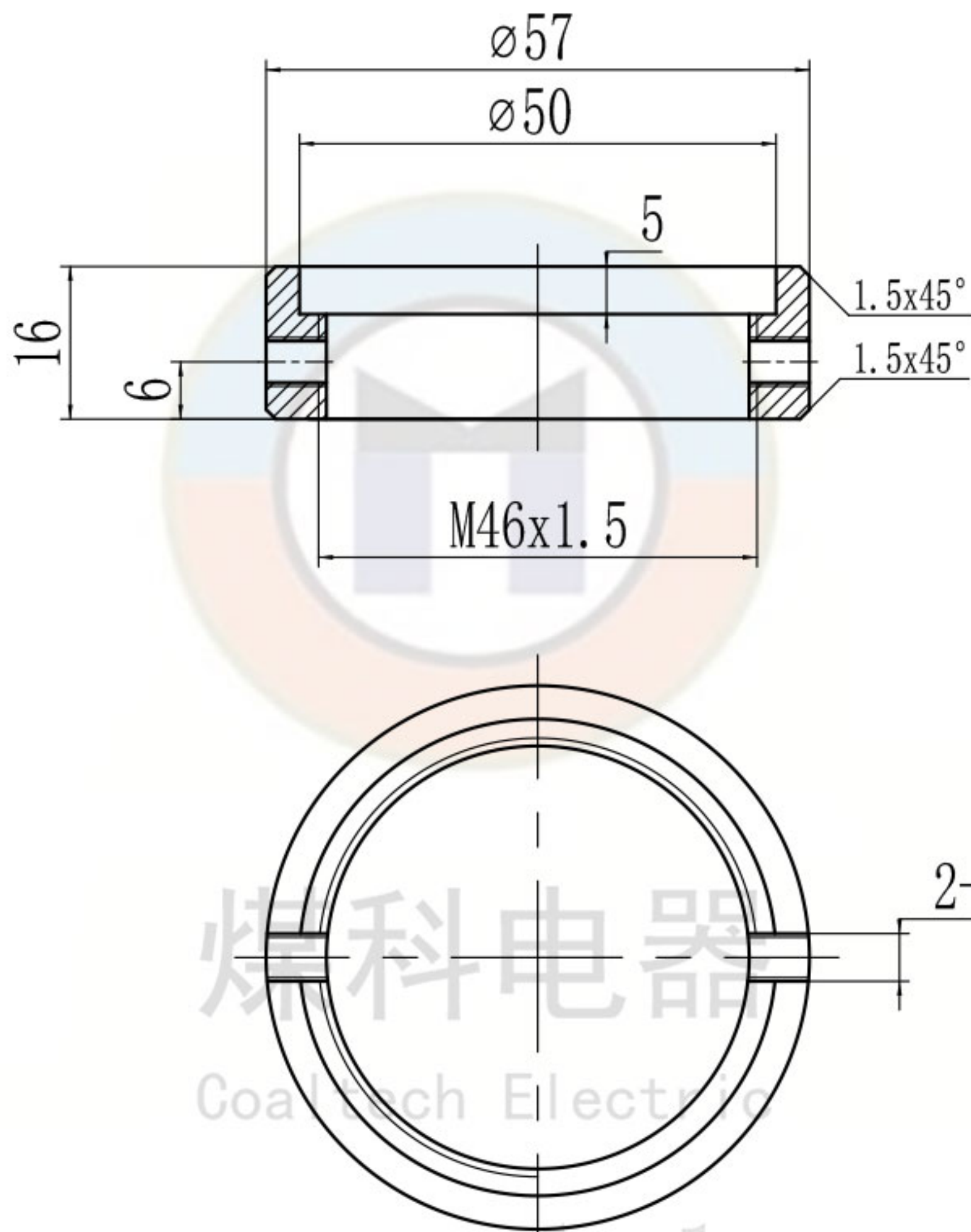

技术要求

1. 未注公差的尺寸公差等级按GB1804-m。
2. 未注倒角为R1。

零件代号

借(通)用件登记

旧底图总号

底图总号

签字

日期

| | | | | | | | | | | | | |
|--|------|---------|------------|-----|-------|------------|-------------|-------|------------|------------|--|--|
| | | | | | | | H59-1或H62黄铜 | | | 无锡煤科电器有限公司 | | |
| | | | | | | | 阶段标记 | 重量 | 比例 | 锁紧螺母 | | |
| | 设计 | zouxuan | 2023-06-08 | 标准化 | | | | 1:1 | | | | |
| | 校核 | | | 工艺 | | | SJ-Φ46(JZ) | | | 替代 | | |
| | 主管设计 | | | 审核 | zoufb | 2023-06-08 | | | | | | |
| | | | | 批准 | | | 共 1 张 | 第 1 张 | 版本 DW23F08 | | | |

1

2

3

4

(ZL) 97 Φ-LL

其余 $\nabla 6.3$

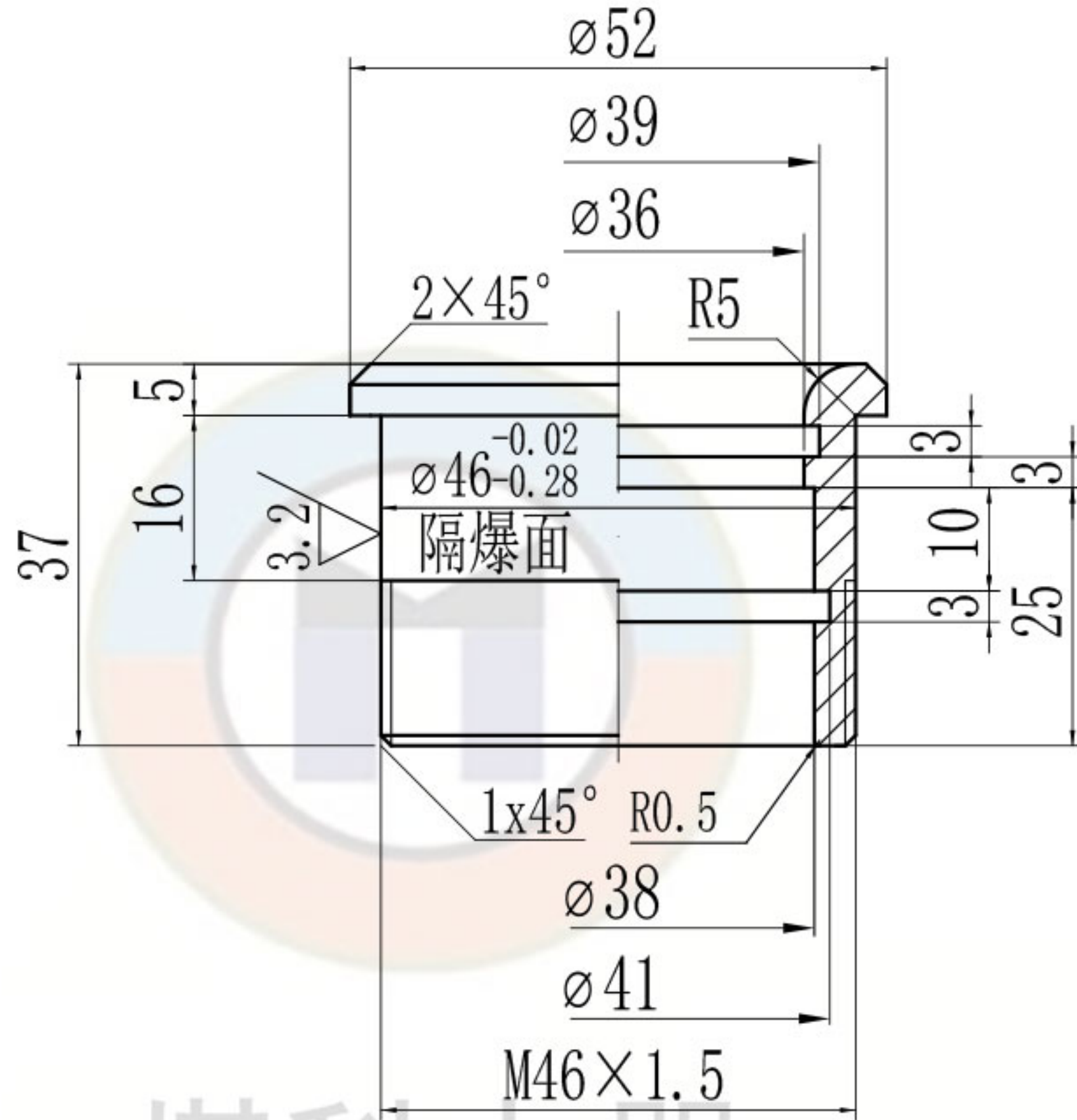

煤科电器
Coaltech Electric

www.wxmkdq.cn

技术要求

1. 未注公差尺寸公差等级按GB1804-m。
2. 未注行位公差按一级。
3. 未注倒角为R1。
4. 隔爆面长大于12.5, 注意保护隔爆面。

零件代号

借(通)用件登记

旧底图总号

底图总号

签字

日期

| | | | | | | | | | | | |
|--|------|---------|------------|-----|-------|------------|--|-------------|-------------|------------|------------|
| | | | | | | | | | H59-1或H62黄铜 | 无锡煤科电器有限公司 | |
| | | | | | | | | | 阶段标记 | 重量 | 比例 |
| | 设计 | zouxuan | 2023-06-08 | 标准化 | | | | | | | 1:1 |
| | 校核 | | | 工艺 | | | | | | | |
| | 主管设计 | | | 审核 | zoufb | 2023-06-08 | | | | | TT-Φ46(JZ) |
| | | | | 批准 | | | | 共 1 张 第 1 张 | 版本 DW23F08 | 替代 | |