

IZ-099-01Jf

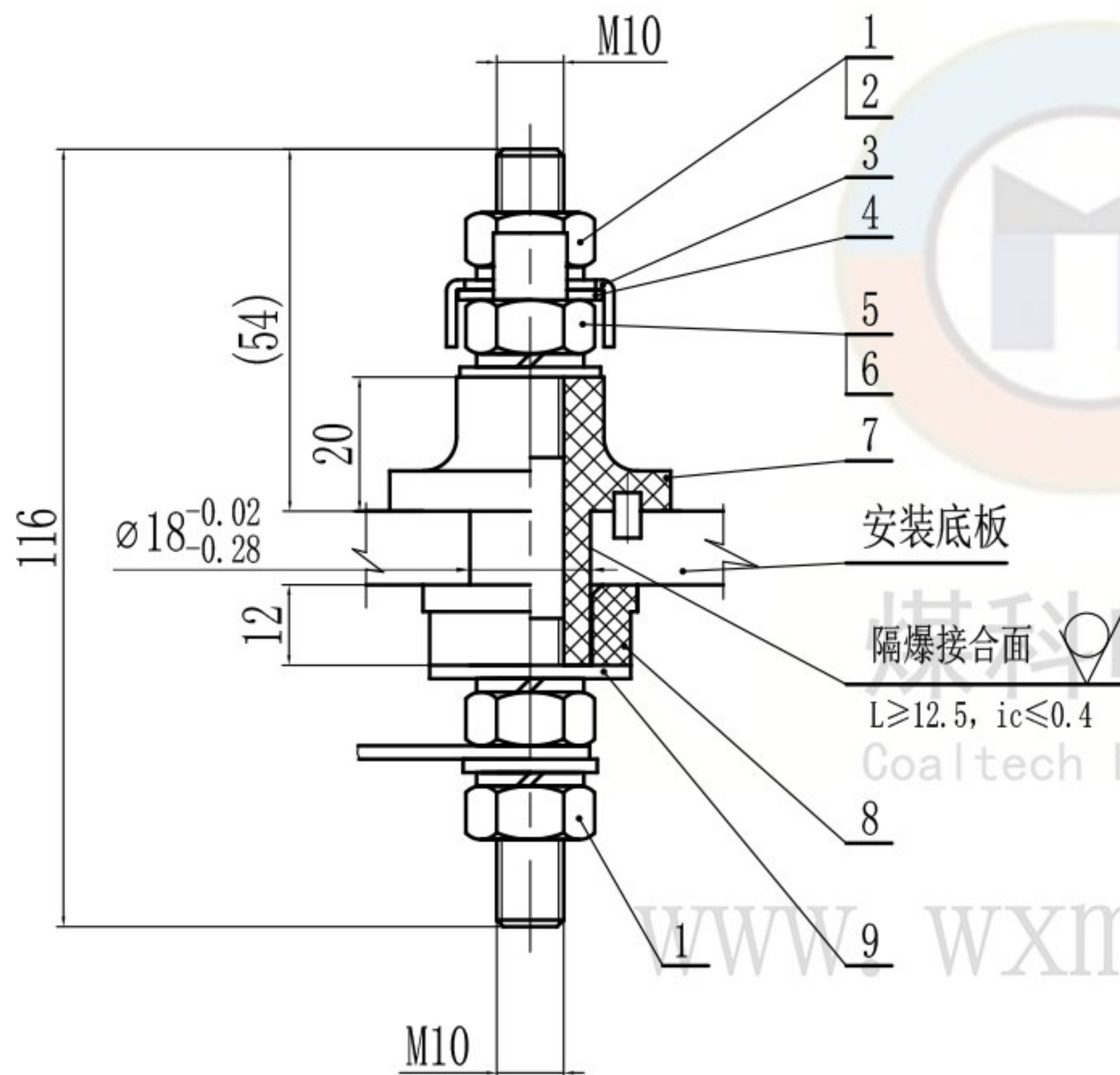

技术要求

1. 本产品应符合GB/T 3836-2021、Q/MK MA0202-2022企业标准进行生产制造。
2. 本产品应通过国家指定的检验单位检验合格,并取得相关合格证书方能生产。
3. 产品各零件应该完好,无缺损,无开裂,表面光滑无毛边。
4. 注意保护隔爆面。

技术参数

1. 电压等级: 660V
2. 导电杆大小: M10

9	GB/T 96.1-2002	大垫圈 10	1	140HV				
8	JYD-JF10-660	绝缘衬垫	1	不饱和聚酯玻璃纤维增强模塑料DMC				
7	JXZ-JF10-660	接线柱	1	不饱和聚酯玻璃纤维增强模塑料DMC				
6	GB/T 97.1-2002	平垫圈 10	2	140HV				
5	GB/T 6170-2000	六角螺母 M10	2	H62				
4	GD-M10-T	铜弓形垫圈10	1	H62			煤科电器通用件	
3	GD-M10-G	钢弓形垫圈10	1	Q235A			煤科电器通用件	
2	GB/T 93-1987	弹簧垫圈 10	4	65Mn				
1	GB/T 6170-2000	六角螺母 M10	2	4.8级				
序号	代号	名称	数量	材料	单件重	总计量	备注	
				JF10-660		无锡煤科电器有限公司		
				隔爆型接线端子		总图		
标记	处数	分区	更改文件号	签名	年月日	阶段标记	重量	比例
设计	zouxyuan	2023-03-23	标准化					1:1
校核			工艺					
主管设计			审核	zoufb	2023-03-23			
			批准					
				共 1 张	第 1 张	版本 DW23C23	替代	

零件代号
借(通)用件登记
描图
描校
旧底图总号
底图总号
签字
日期

总图

JF10-660-ZT

099-01JF-ZXf

其余 6.3

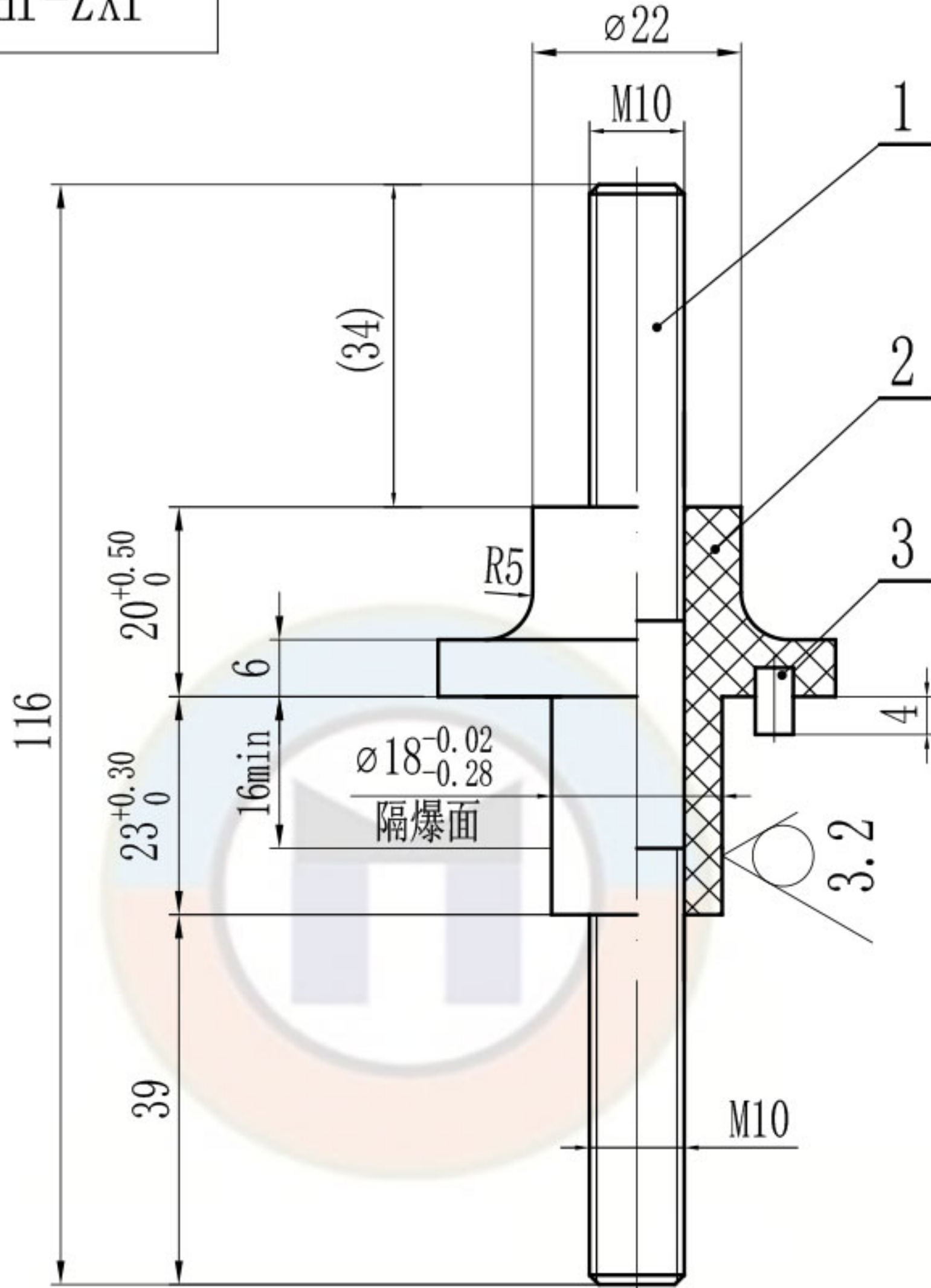

煤科电器

Coaltech Electric

www.wxmkdq.cn

技术要求

1. 未标注公差的尺寸公差等级按GB/T 1804-m。
2. 件1(TG-JF10-660-116)和件2压制成一体。
3. 件3为型号为GB/T 119.2-2000的销C4x8。

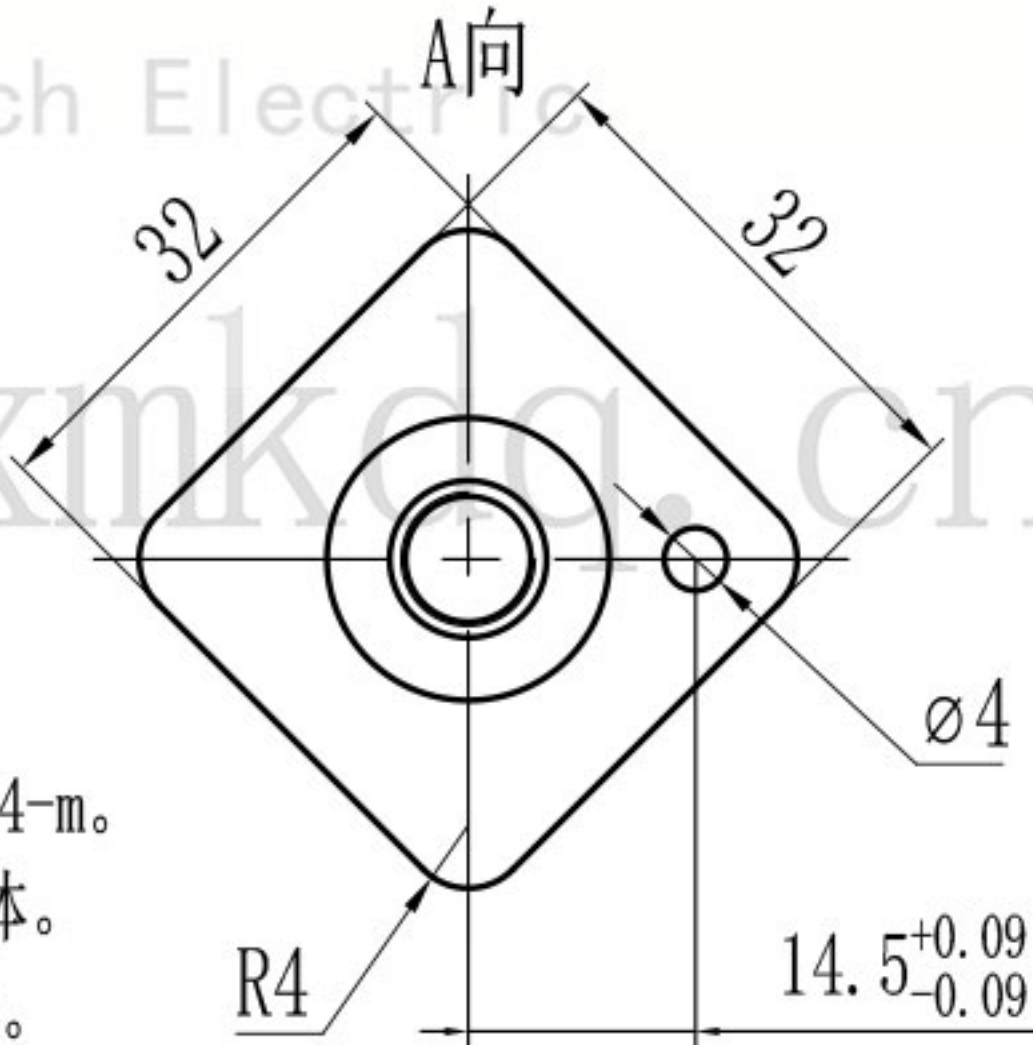

零件代号

借(通)用件登记

旧底图总号

底图总号

签字

日期

						不饱和聚酯玻璃纤维 增强模塑料DMC			无锡煤科电器有限公司		
标记	处数	分区	更改文件号	签名	年月日	阶段标记	重量	比例	接线柱		
设计	zouxyuan	2023-03-23	标准化					1:1			
校核			工艺								
主管设计			审核	zoufb	2023-03-23				JXZ-JF10-660		
			批准			共1张 第1张	版本 DW23C23	替代			

911-099-01Jf-9L

全部 ∇ 6.3

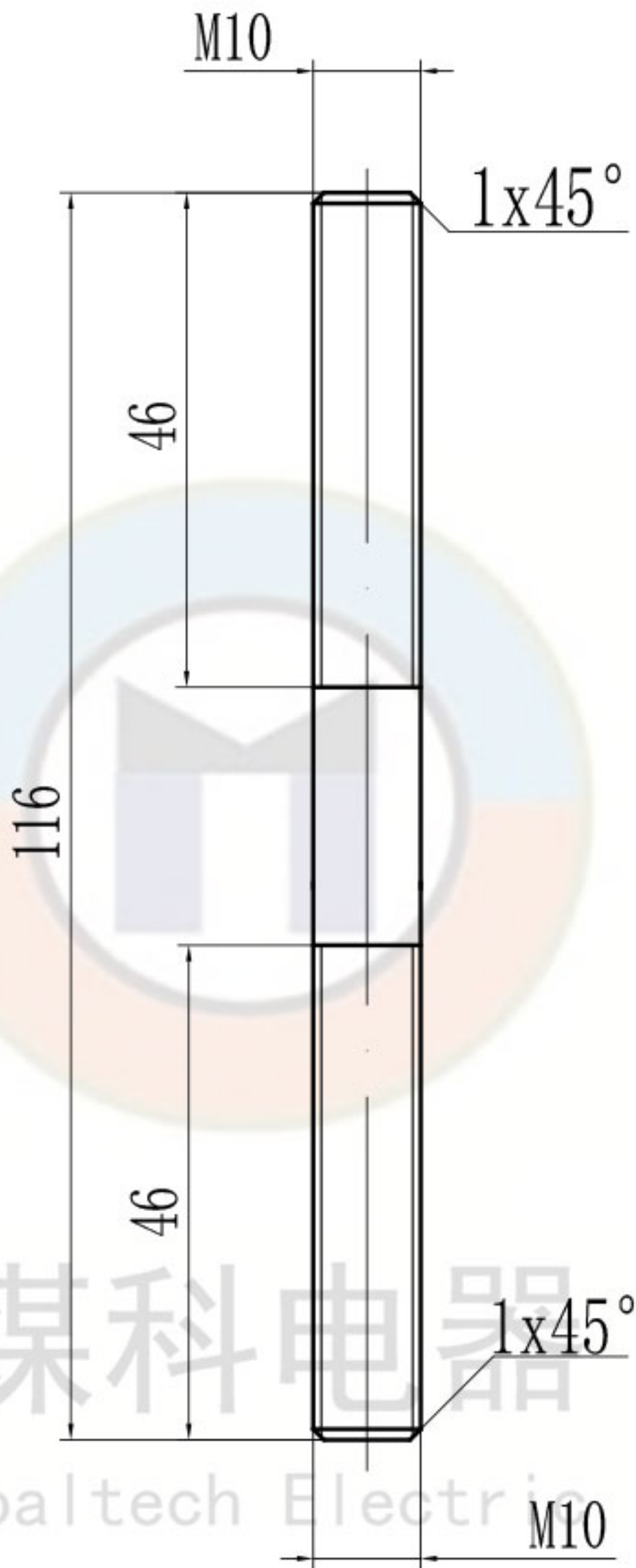

www.wxmkdq.cn

技术要求

1. 未标注公差的尺寸公差等级按GB/T 1804-m。

零件代号

借(通)用件登记

旧底图总号

底图总号

签字

日期

						H62			无锡煤科电器有限公司		
标记	处数	分区	更改文件号	签名	年月日	阶段标记	重量	比例	导电杆		
设计	zouxyuan	2023-03-23	标准化					1:1			
校核			工艺						TG-JF10-660-116		
主管设计			审核	zoufb	2023-03-23						
			批准			共 1 张 第 1 张	版本 DW23C23	替代			

099-01Jf-QYf

全部 6.3

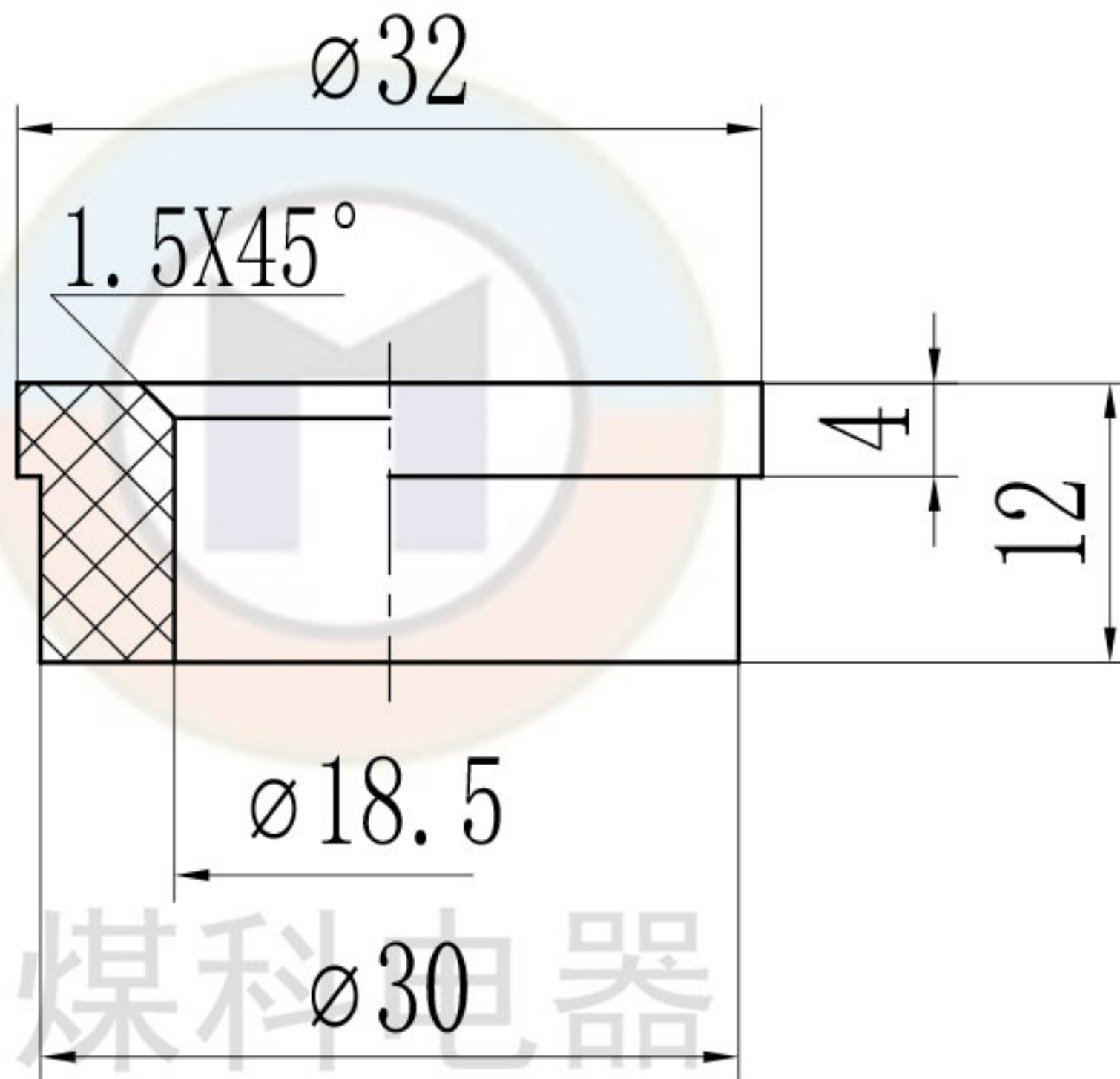

煤科电器
Coaltech Electric

www.wxmkdq.cn

技术要求

1. 未标注公差的尺寸公差等级按GB/T 1804-m。

零件代号

借(通)用件登记

旧底图总号

底图总号

签字

日期

						不饱和聚酯玻璃纤维 增强模塑料DMC			无锡煤科电器有限公司		
标记	处数	分区	更改文件号	签名	年月日	阶段标记	重量	比例	绝缘衬垫		
设计	zouxyuan	2023-03-23	标准化					2:1			
校核			工艺			JYD-JF10-660					
主管设计			审核	zoufb	2023-03-23	共 1 张 第 1 张			版本 DW23C23	替代	
			批准								

L-01-(D)

全部 ∇ 12.5

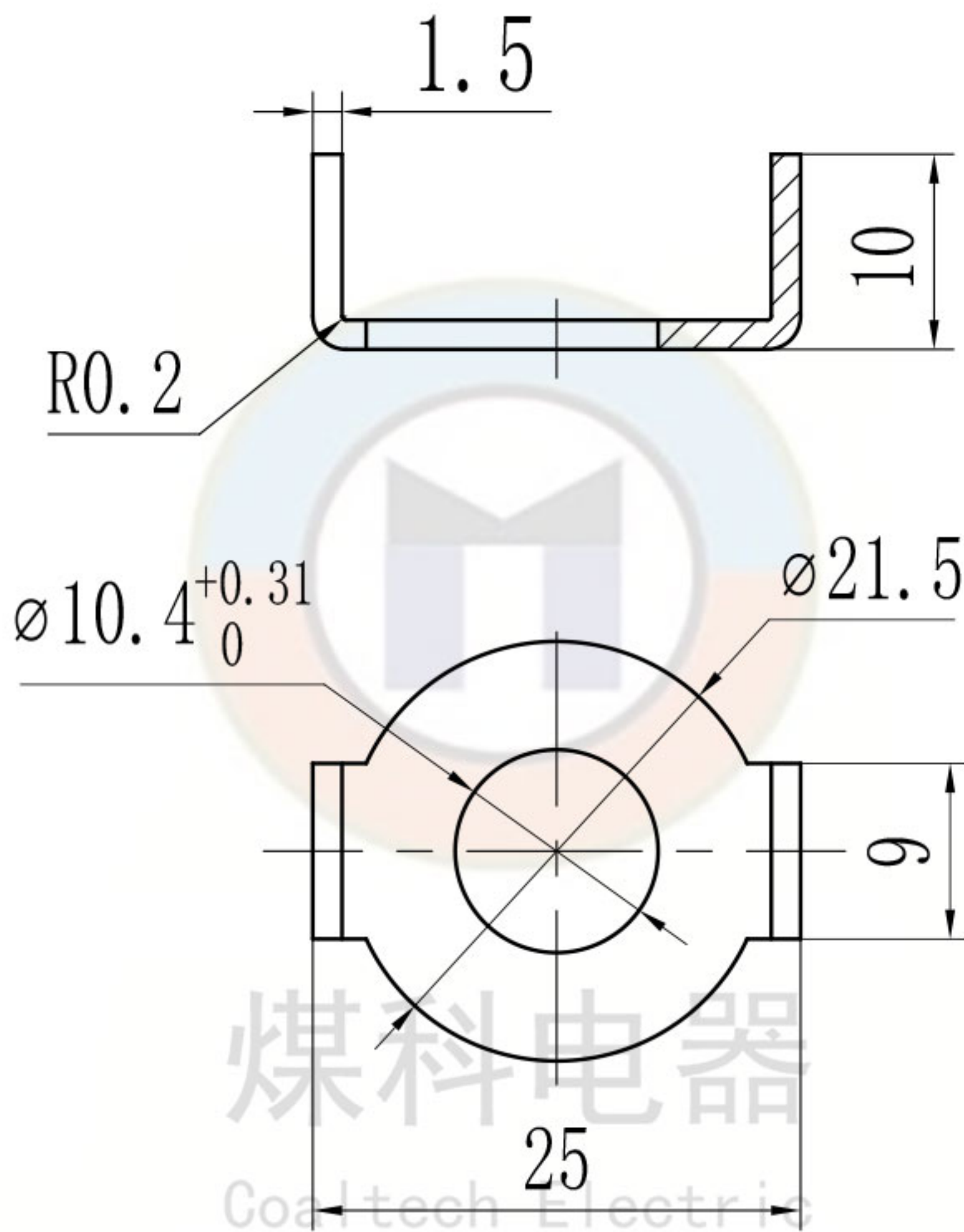

技术要求

1. 去毛刺。

零件代号

借(通)用件登记

旧底图总号

底图总号

签字

日期

						H62			无锡煤科电器有限公司		
标记	处数	分区	更改文件号	签名	年月日	阶段标记	重量	比例	铜弓形垫圈10		
设计	zouxyuan	2023-03-23	标准化					2:1			
校核			工艺						GD-10-T		
主管设计			审核	zoufb	2023-03-23						
			批准			共 1 张 第 1 张	版本 DW23C23	替代			

1

2

3

4

GD-10-G

全部 ∇ 12.5

A

B

C

D

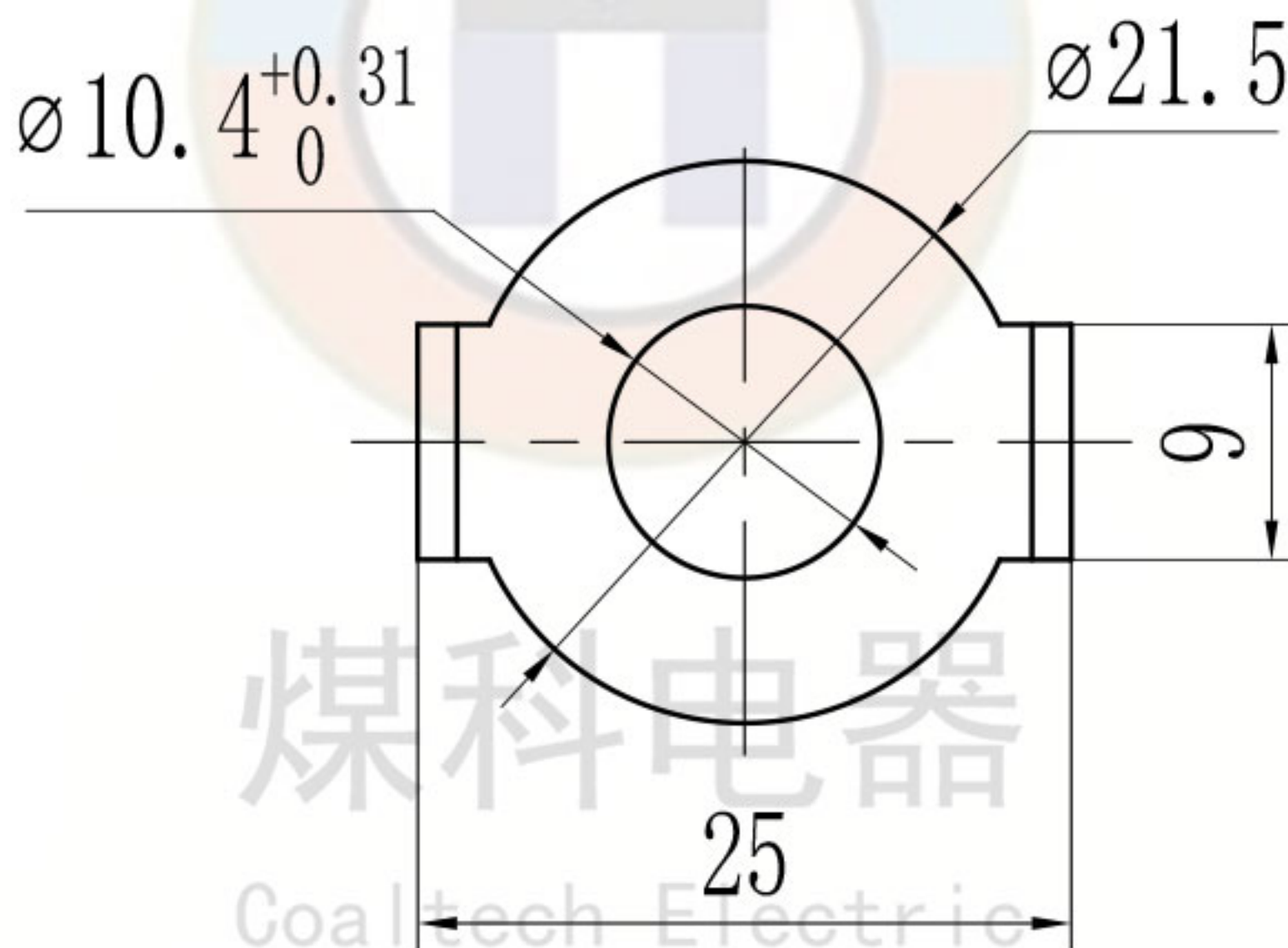
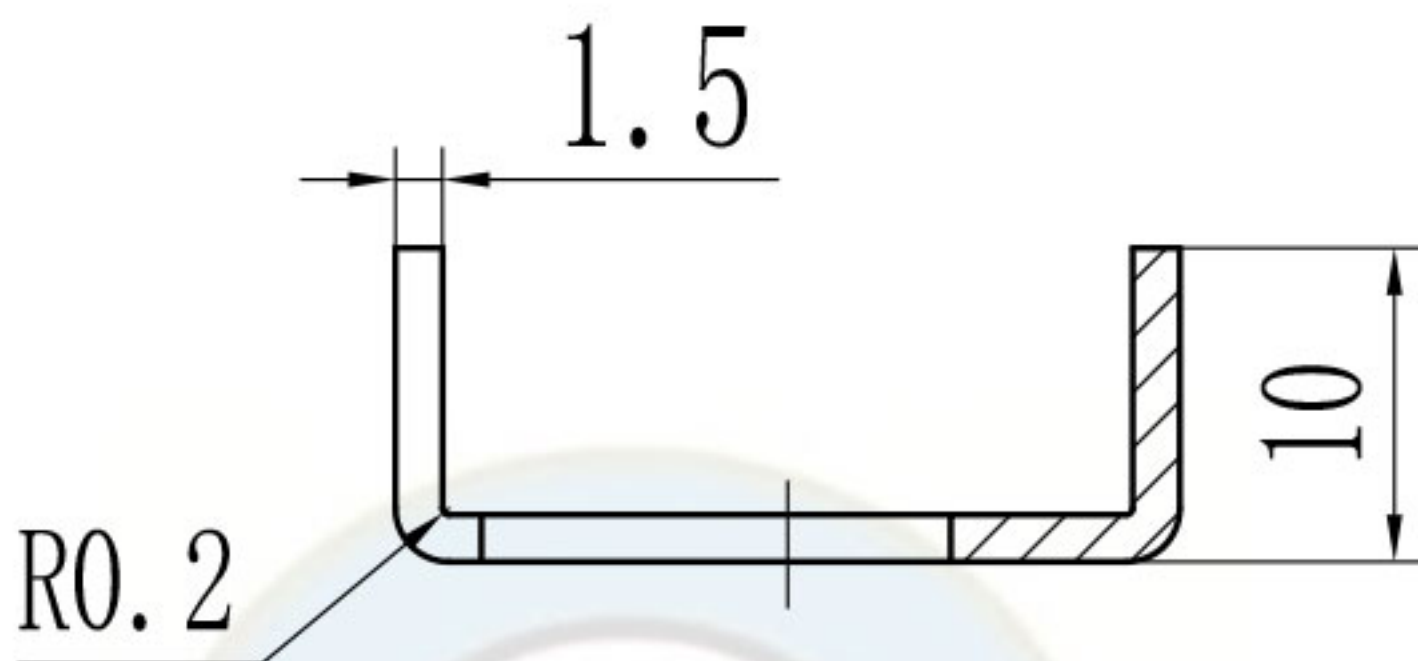

煤科电器
Coaltech Electric

www.wxmkdq.cn

技术要求

1. 去毛刺。
2. 镀锌处理。

零件代号

借(通)用件登记

旧底图总号

底图总号

签字

日期

						Q235A			无锡煤科电器有限公司		
标记	处数	分区	更改文件号	签名	年月日	阶段标记	重量	比例	钢弓形垫圈10		
设计	zoux yuan	2023-03-23	标准化					2:1			
校核			工艺						GD-10-G		
主管设计			审核	zoufb	2023-03-23						
			批准			共 1 张 第 1 张	版本 DW23C23	替代			

1

2

3

4